

## 09HLED1153MV30N

CEFEO II

### CARACTERÍSTICA

Modelo (s)	09HLED1153MV30N
Aplicación	Sobreponer en muro
Material de la carcasa	Aluminio
Terminado	Negro
Índice de protección	54
Tipo de base	Integrado LED
Tipo de lámpara	1

### PARÁMETROS ELÉCTRICOS

Tensión nominal [V~]	100 V~ - 240 V~
Consumo de potencia [W]	9 W
Consumo de corriente	0.09 A - 0.04 A
Flujo luminoso [lm]	320 lm
Temperatura de color	3 000
Color de luz	Blanco cálido
IRC	80
Temperatura de	-20 / 40° C

### BENEFICIOS

Horas de vida [h]	50 000 h
Atenuable	NO
Garantía	5 años

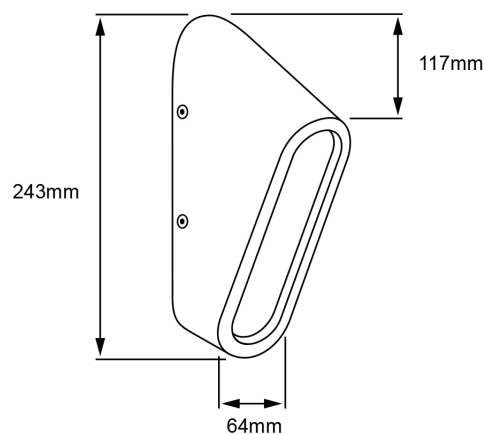

### Observaciones

Lada sin costo 01 800 777 LITE



Iluminación Especializada de Occidente S.A. de C.V

Av. Dr. Angel Leaño No.401, Nave 2 B, Fracc. Los Robles C.P. 45134 Zapopan Jal. México