

50H2005MVBA

50H2005MVBA

CARACTERÍSTICA

Modelo (s)	50H2005MVBA
Nombre comercial	50H2005MVBA
Aplicación	Sobreponer Piso
Material de la carcasa	Laton
Terminado	Bronce antiguo
Distribución de luz	G4

PARÁMETROS ELÉCTRICOS

Tensión Nominal [V~]	100 V~ - 240 V~
Consumo de potencia [W]	2 W
Consumo de corriente [A]	0.02 A - 0.01 A
Temperatura de operación	-20 / 40° C

BENEFICIOS

Garantía	1 año
----------	-------

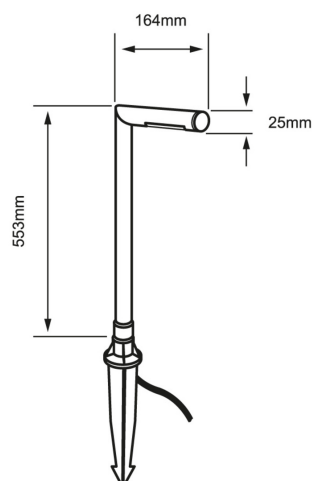

Observaciones

incluye Estaca

1

AÑO DE GARANTÍA

Lada sin costo 01 800 777 LITE



Iluminación Especializada de Occidente S.A. de C.V

Av. Dr. Angel Leal y No.401, Nave 2 B, Fracc. Los Robles C.P. 45134 Zapopan Jal. México